



C28 T

**ESCAVATRICE
TRASLABILE A CATENA
CHAIN TRENCHER WITH
TRANSLATION**



Dimensioni di ingombro in mm. - Overall sizes in mms.

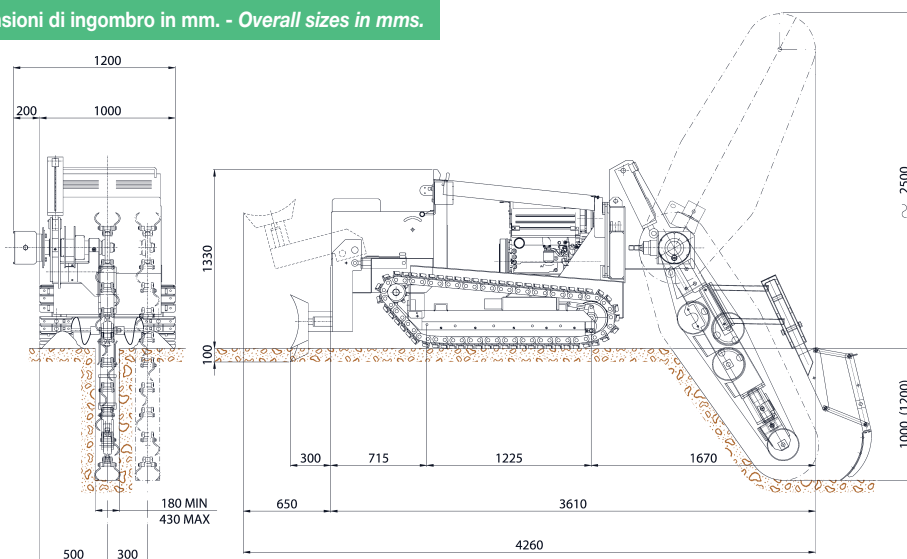

TEZA C28 T

Realized by Overprint

L'escavatore C28 è ideale per
 - impianti d'irrigazione e drenaggi
 - posa di cavi elettrici e telefonici
 - scavi in banchina ferroviaria
 - distribuzione del gas acqua

C28 is right for
 - irrigation plants
 - laying for electric and telephonic cables
 - laying of piping systems
 - methanization and water distribution



DATI TECNICI

- Motore Diesel: 60 CV ad aria
- Trasmissione idrostatica ai cingoli con scambiatore di calore per l'olio
- Trasmissione meccanica all'utensile di scavo con limitatore di coppia ed invertitore
- Avanzamento in lavoro regolabile da 0 a 500 M/H
- Velocità di trasferimento regolabile fino a 5 Km/H
- Larghezza di scavo regolabile 20/25/30/35/43 cm
- Massima profondità 100 (120) cm.
- Spostamento del materiale scavato tramite coclee
- Braccio di scavo con dispositivo antishock a funzionamento idraulico
- Traslazione dal centro: 30 cm.
- Peso 2.400 Kg. (versione base)

ACCESSORI A RICHIESTA

- Pulitore di scavo estendibile
- Lama orientabile posteriore
- Retroescavatore a benna
- Soprapattini in gomma ai cingoli
- Disco tagliarocccia per scavo da 12,5 cm.x 60 cm.



TECHNICAL DATA

- Air-cooled diesel engine: HP 60
- hydrostatic transmission to the tracks with oil heat exchanger
- Mechanical transmission to the digging tool with torque limiter and reserving unit
- Adjustable excavation feed from 0 to 500 M/H
- Adjustable transferring speed up to 5 Km/H
- Adjustable excavation width 20/25/30/35/43 cm
- Maximum depth cm 100 (120)
- Removal of the excavated ground by means of double augers
- Hydraulic chain-stretcher device with shock absorber
- Traslation from the centre: 30 cm.
- Weight 2.400 Kg. (standard version)

ACCESSORI A RICHIESTA

- Trench-cleaner
- Rear angledozer
- Rear shovel excavator
- Rubber track-soles
- Rock saw to cut 12,5 cm.x 60 cm.

Tutti i dati si intendono come non vincolanti per il Costruttore

All data are approximate and not binding for the manufacturer



SCHEMA PRESTAZIONI IN MT/ORA IN TERRENI VEGETALI PERFORMANCE GRAPH IN MTS/H IN SOFT VEGETABLE SOILS

PROFONDITÀ/DEPTH (cm)	LARGHEZZA/WIDTH (cm)				
	15	20	25	35	43
-					
30	500	450	400	350	250
45	400	350	300	200	150
60	300	250	200	140	90
75	200	150	110	90	60
100	120	100	70	60	45



GARBIN
 GROUP
 info@garbin.it - www.garbin.it

GARBIN GROUP SRL
 Via Leonardo Da Vinci, 38
 36034 MALO (VI) Italy
 Tel. ++39 0445 602900
 Fax ++39 0445 580101